

CANALI

CANALE 100 x 300 x H.100 SP.15

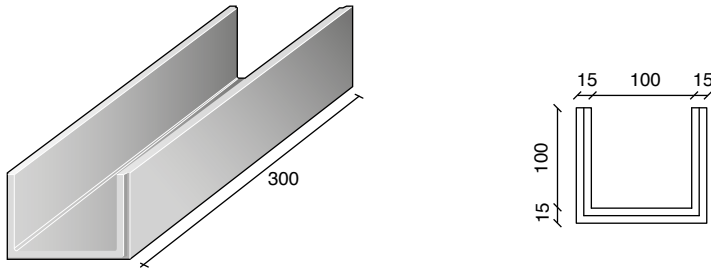

CODICE	DESCRIZIONE	LARGH. in cm.	LUNGH. in cm.	ALTEZZA in cm.	SPESSORE in cm.	PESO in Kg.	AREA MAX in mq.	IMBALLO nr. x pacco	NOTE
C0078.94	CANALE	100	300	100	15	3700	-	-	-

CANALE 150 x 250 x H.150 SP.15

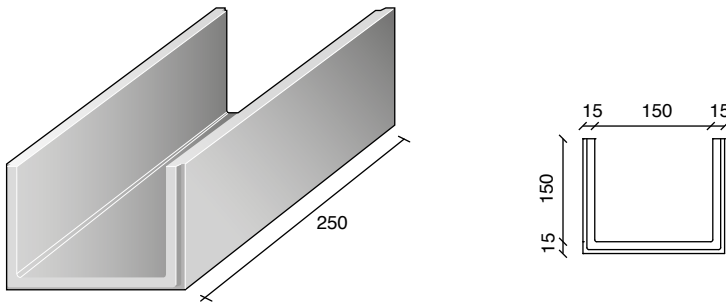

CODICE	DESCRIZIONE	LARGH. in cm.	LUNGH. in cm.	ALTEZZA in cm.	SPESSORE in cm.	PESO in Kg.	AREA MAX in mq.	IMBALLO nr. x pacco	NOTE
C0408	CANALE	150	250	150	15	4600	2,25	-	-

VOCE CAPITOLATO: Canale per la raccolta delle acque piovane / posa cavi di forma rettangolare o semicircolare realizzata con elementi prefabbricati in calcestruzzo armato vibrato di larghezza interna cm....., lunghezza cm....., altezza interna cm....., spessore cm....., resistenza non inferiore a Rck 40 MPa, incastro a mezzo spessore. Da posare su fondazione in calcestruzzo magro e sovrastante caldana di allettamento, sigillature escluse. I canali dovranno essere prodotti e controllati nelle varie fasi di produzione, da aziende in possesso di certificazione di Sistema Aziendale UNI EN ISO 9001:2015.

