

CORDOLI CON BANCHINA

CORDOLO CON BANCHINA BASE 76

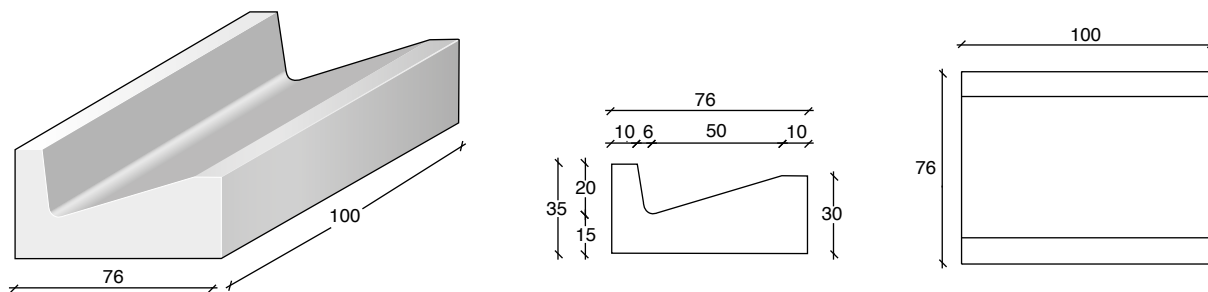

CODICE	DESCRIZIONE	DIMENSIONE in cm.	LUNGHEZZA in cm.	PESO in Kg.	IMBALLO nr. x pacco	NOTE
C0071.3	C/BANCHINA	10/76 x H.35/30	100	480	4	-

CORDOLO CON BANCHINA BASE 85

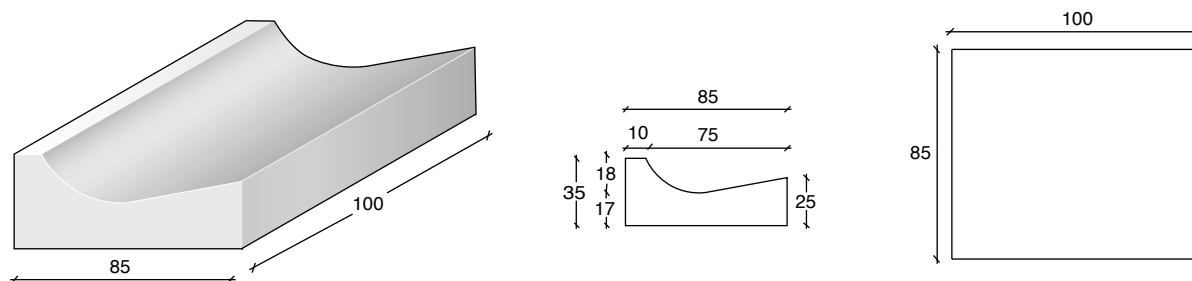

CODICE	DESCRIZIONE	DIMENSIONE in cm.	LUNGHEZZA in cm.	PESO in Kg.	IMBALLO nr. x pacco	NOTE
C0070.1	C/BANCHINA	10/85 x H.35/25	100	475	4	-

CORDOLO CON BANCHINA BASE 100

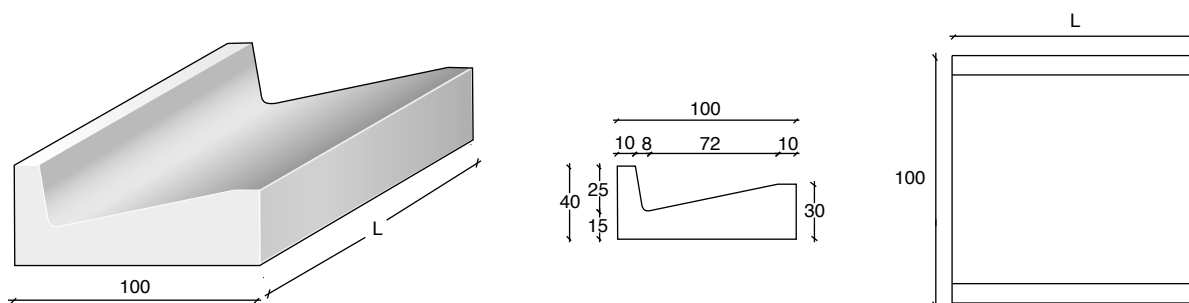

CODICE	DESCRIZIONE	DIMENSIONE in cm.	LUNGHEZZA in cm.	PESO in Kg.	IMBALLO nr. x pacco	NOTE
C0071.2	C/BANCHINA	10/100 x H.40/30	100	600	4	-
C0071.6	C/BANCHINA	10/100 x H.40/30	240	1540	2	-

VOCE CAPITOLATO: Realizzazione di bordure laterali per tratti rettilinei e curvi, tramite elementi prefabbricati in calcestruzzo vibrato avente Rck non inferiore a 40 MPa, con sezione ad " L " aventi dimensioni larghezza Lunghezza altezza spessore cm da posarsi su massetto di fondazione escluso la sigillatura dei giunti. I cordoli dovranno essere prodotti e controllati, nelle varie fasi della produzione, da aziende in possesso di certificazione di Sistema Aziendale UNI EN ISO 9001:2015.