

CORDOLI E ACCESSORI

CORDOLO 8

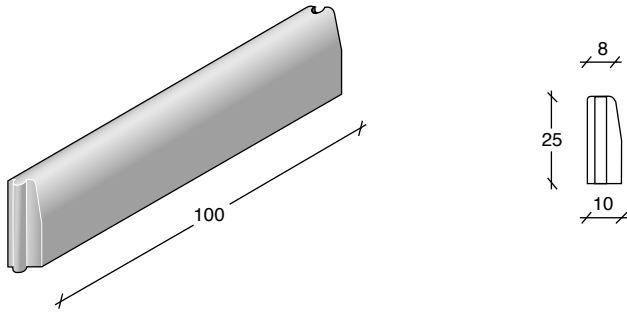

CE

CODICE	DESCRIZIONE	DIMENSIONE in cm.	LUNGHEZZA in cm.	PESO in Kg.	IMBALLO nr. x pacco	NOTE
C0064	CORDOLO	8/10 x H.25	100	48	30	-

CORDOLO PER CURVA 8



CE

CODICE	DESCRIZIONE	DIMENSIONE in cm.	LUNGHEZZA in cm.	PESO in Kg.	IMBALLO nr. x pacco	NOTE
C0064.1	CORDOLO PER CURVA	8/10 x H.25	33	16	SFUSO	80

VOCE CAPITOLATO: Realizzazione di bordure laterali per tratti rettilinei e curvi, tramite cordolo prefabbricato in calcestruzzo vibrocompresso conforme alla norma UNI EN 1340, spessore in testa cm. ... alla base cm. ... altezza cm. ... con bordo smussato o arrotondato nello spigolo a vista, in elementi di lunghezza cm. 100 o 33, escluso stuccature in malta di cemento e massetto di fondazione. I cordoli dovranno essere prodotti e controllati, nelle varie fasi della produzione, da aziende in possesso di certificazione di Sistema Aziendale UNI EN ISO 9001:2015.