

POZZETTI E PROLUNGHE

PROLUNGA TIPO ENEL

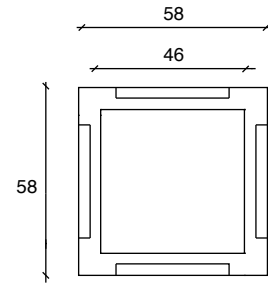
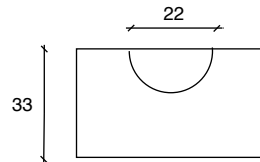
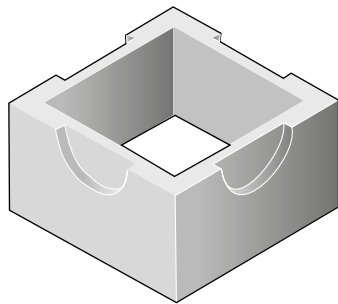

CODICE	LUNGH. INT. in cm. L	LUNGH. EST. in cm. Li	ALTEZZA in cm. H	SPESSORE in cm. SP	DIAM. in cm. D	IMPRONTA nr.	PESO in Kg.	IMBALLO nr. x pacco	NOTE
C0033	46x46	58x58	33	6	22	4	100	SFUSO	-

POZZETTO

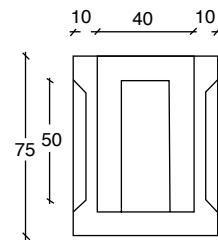
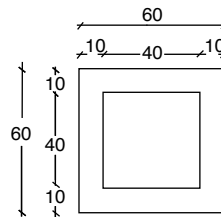
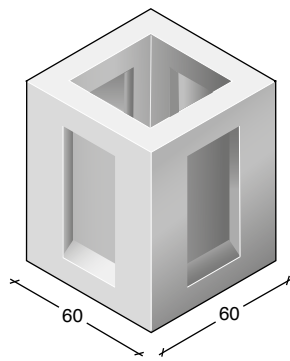

CODICE	LUNGH. INT. in cm. L	LUNGH. EST. in cm. Li	ALTEZZA in cm. H	SPESSORE in cm. SP	IMPRONTA nr.	PESO in Kg.	IMBALLO nr. x pacco	NOTE
C0033.1	40x40	60x60	75	10	4	360	SFUSO	-

VOCE CAPITOLATO: Forniture di pozzetti o prolunghe realizzate con elementi prefabbricati in cls vibrato avente Rck non inferiore a 40 MPa, munito di impronte laterali per l'immissione dei tubi. Pozzetto di dimensioni interne cm...x cm..., di altezza cm..., di spessore cm... I pozzetti dovranno essere prodotti e controllati, nelle varie fasi della produzione, da aziende in possesso di certificazione di Sistema Aziendale UNI EN ISO 1917:2004.